

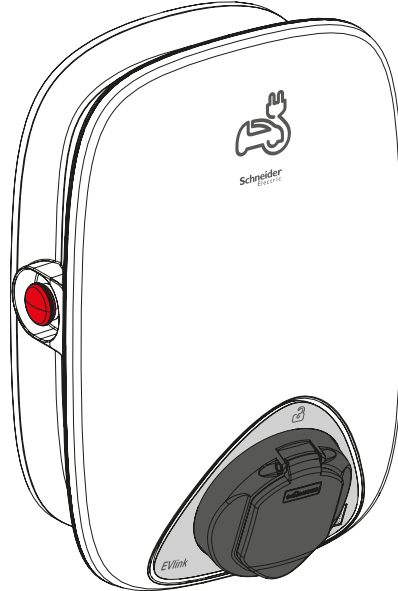

EVH4S03N400F

EVH4S07N400F

EVH4S11N400F



EVH4S03N4

EVH4S07N4

EVH4S11N4

EVH4A03N4

EVH4A07N4

EVH4A11N4

EVH4A03N400F

EVH4A07N400F

EVH4A11N400F

Customer Care Center



Sécurité	3
1 Contenu de la boîte	4
2 Description.....	5
2.1 Références produits	5
2.2 Dimensions et poids	5
2.3 Description du produit - EVlink Home (avec fonction TIC)	5
2.4 Description du produit - EVlink Home (sans fonction TIC) & EVlink Home Smart Charger.....	6
3 Caractéristiques	6
3.1 Données générales.....	6
3.2 Certification.....	6
3.3 Environnement.....	6
3.4 Accessoires (pour EVlink Home Charger sans fonction TIC)	7
4 Protection.....	7
Protections en amont.....	7
Câble d'alimentation	7
5 Câblage	7
6 Gestion de l'énergie (pour bornes EVlink avec fonction TIC).....	8
7 Raccordement	8
7.1 Déclencheur à minimum de tension (MNx).....	8
7.2 Branchement de l'alimentation	8
7.3 Connexion au port Ethernet (en option pour le chargeur EVlink Home Smart).....	10
7.4 Connexion au port RS485 (en option pour le chargeur EVlink Home Smart)	10
7.5 Connexion TIC (pour bornes EVlink avec fonction TIC).....	10
7.6 Fixation de la trappe d'inspection	10
7.7 Fixation du câble d'alimentation	11
8 Installation	12
8.1 Marquage de la zone d'installation	12
8.2 Perçage, fixation et montage.....	13
9 Inspection	13
10 Configuration pour le chargeur EVlink avec bouton d'arrêt.....	14
11 Fonctionnement du mode TIC (pour bornes EVlink avec fonction TIC)	14
11.1 Mode TIC	14
11.2 Fonctionnement du mode TIC	14
11.3 Réglage du mode TIC.....	15
11.4 Affichage du mode TIC en cours.....	16
12 Application de mise en service eSetup (pour chargeur EVlink Home Smart).....	17
12.1 Configuration de la station de charge avec eSetup.....	17
12.2 Connexion du Wi-Fi	17
12.3 Réinitialisation du code PIN eSetup	17
13 Utilisation	18
13.1 Branchement au véhicule électrique	18
13.2 Déconnexion du véhicule électrique.....	18
13.3 Contrôle à distance avec Wiser (pour le chargeur EVlink Home Smart).....	18
14 Voyants d'état de la station	19
15 Dépannage de base.....	19
16 Déclaration de conformité des fonctionnalités sans fil	19
17 Recyclage	19
18 Garantie	19

La marque Schneider Electric et les marques de Schneider Electric SE et ses filiales mentionnées dans le présent manuel appartiennent de manière exclusive à Schneider Electric SE ou à ses filiales. Toutes les autres marques peuvent constituer des marques commerciales de leurs propriétaires respectifs.

Ce manuel ainsi que son contenu sont protégés par les lois applicables en matière de droits d'auteur et ne sont fournis qu'à titre d'information. Aucune partie de ce manuel ne peut être reproduite ou transmise sous quelque forme ou par quelque moyen que ce soit (électronique, mécanique, photocopie, enregistrement ou autre), à quelque fin que ce soit, sans l'autorisation écrite préalable de Schneider Electric.

Schneider Electric ne concède aucun droit ou licence pour une utilisation commerciale du manuel ou de son contenu, à l'exception d'une licence non exclusive et personnelle pour le consulter en l'état. Les produits et équipements Schneider Electric doivent être installés, utilisés, entretenus et réparés uniquement par des techniciens qualifiés.

Du fait que les normes, spécifications et conceptions changent de temps à autre, les informations contenues dans ce manuel peuvent évoluer sans préavis.

Dans la mesure où la loi applicable le permet, Schneider Electric et ses filiales n'assument aucune responsabilité pour toute erreur ou omission dans le contenu de ce manuel ni pour les conséquences découlant de l'utilisation des informations contenues dans ce document.

Sécurité

Informations importantes



Lisez attentivement ces instructions et examinez le matériel pour vous familiariser avec l'appareil avant de tenter de l'installer, de le faire fonctionner ou d'assurer sa maintenance. Les mises en garde suivantes que vous trouverez dans ce manuel ou sur l'appareil ont pour but de vous avertir de risques potentiels ou d'attirer votre attention sur des informations qui clarifient ou simplifient une procédure.



L'ajout de l'un de ce symbole en regard d'une étiquette de sécurité « Danger » ou « Avertissement » indique l'existence d'un risque électrique susceptible d'entraîner des blessures corporelles en cas de non-respect des consignes.



Ceci est le symbole d'alerte de sécurité. Il est utilisé pour vous alerter de risques potentiels de blessures corporelles. Respectez toutes les consignes de sécurité figurant après ce symbole pour éviter tout risque de blessure ou de mort.

▲ DANGER

DANGER signale un risque qui, en cas de non-respect des consignes de sécurité, **provoque** la mort ou des blessures graves.

▲ AVERTISSEMENT

AVERTISSEMENT signale un risque qui, en cas de non-respect des consignes de sécurité, **peut provoquer** la mort ou des blessures graves.

▲ ATTENTION



ATTENTION signale un risque qui, en cas de non-respect des consignes de sécurité, **peut provoquer** des blessures légères ou moyennement graves.

AVIS

AVIS indique des pratiques n'entraînant pas de risques corporels.

REMARQUE IMPORTANTE



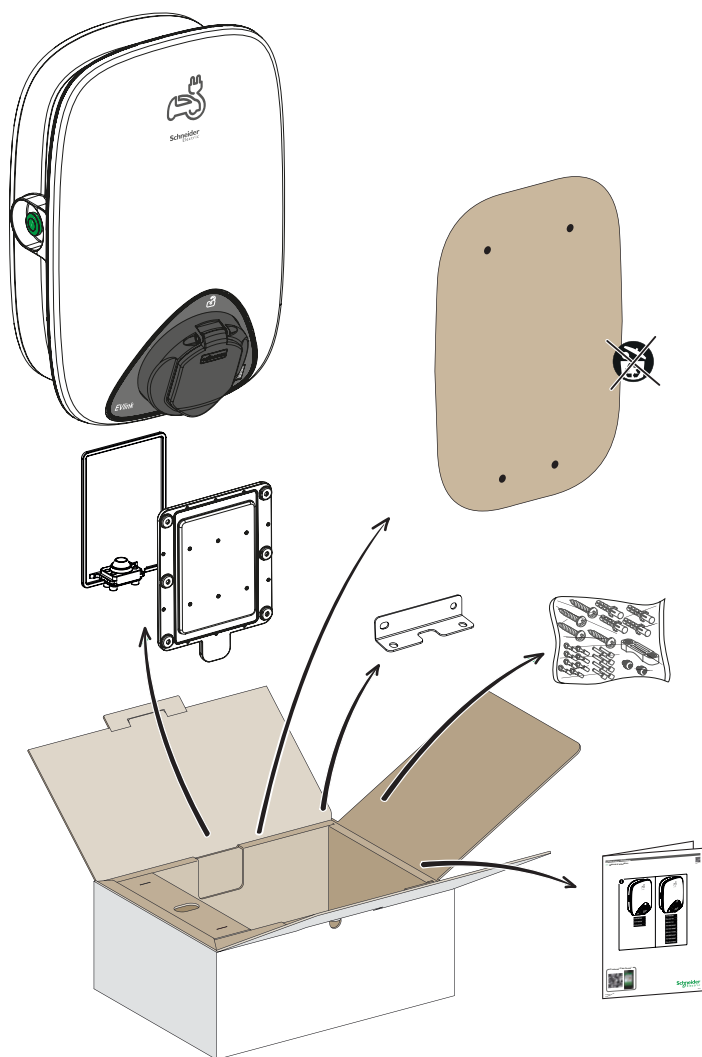

- L'installation, l'entretien et le remplacement éventuel de cet appareil doivent être effectués uniquement par un personnel qualifié.
- Cet appareil ne doit pas être réparé.
- Toutes les réglementations locales, régionales et nationales applicables doivent être respectées lors de l'installation, l'utilisation, l'entretien et le remplacement de cet appareil.
- Cet appareil ne doit pas être installé si, lors du déballage, vous observez qu'il est endommagé.
- Schneider Electric ne peut être tenu responsable en cas de non-respect des instructions contenues dans ce document et dans les documents auxquels il se réfère.
- Les instructions de service doivent être respectées tout au long de la durée de vie de cet appareil.

Symbole	Sommaire
	<ul style="list-style-type: none"> ■ Risque électrique <ul style="list-style-type: none"> □ L'installation, la mise en service, la réparation et la maintenance des équipements électriques ne doivent être assurées que par du personnel qualifié. □ L'installation doit être conforme aux normes et réglementations locales existantes. □ Voir section "Installation", page 12 pour plus de détails. ■ Risque électrique / risque d'incendie <ul style="list-style-type: none"> □ La station de charge, le câble et le connecteur doivent être contrôlés régulièrement afin de permettre la détection de tout dommage potentiel (inspection visuelle). □ Si la station de charge est endommagée, elle doit être immédiatement mise hors tension et remplacée. □ Ne réalisez aucune intervention de maintenance sur l'équipement. □ Ne pas ouvrir ou modifier la station de charge. □ Ne retirez pas les signes tels que les symboles de sécurité, les avertissements, les plaques signalétiques, les panneaux ou les marquages des câbles. ■ N'utilisez aucun câble prolongateur pour connecter la station de charge au véhicule électrique. ■ Ne branchez aucun autre type de charge sur la station de charge (outils électriques, etc.). Ne branchez que des véhicules électriques ou leur équipement de recharge. ■ Ne débranchez pas le connecteur en tirant sur le câble. Tenir le connecteur dans la main pour le débrancher du véhicule électrique. ■ Ne pas plier, pincer ni courber le connecteur de charge au risque de l'endommager. ■ Empêchez le connecteur d'entrer en contact avec une source de chaleur, de la saleté ou de l'eau. ■ Lors de l'utilisation d'une station de charge intégrée, lire attentivement les conseils et les consignes relatifs au véhicule. <p>Le non-respect de ces instructions peut provoquer la mort, des blessures graves ou des dommages matériels.</p>
	<ul style="list-style-type: none"> ■ Ne jamais nettoyer la station de charge en l'aspergeant d'eau (tuyau d'arrosage, nettoyeur haute pression, etc.).

1 Contenu de la boîte



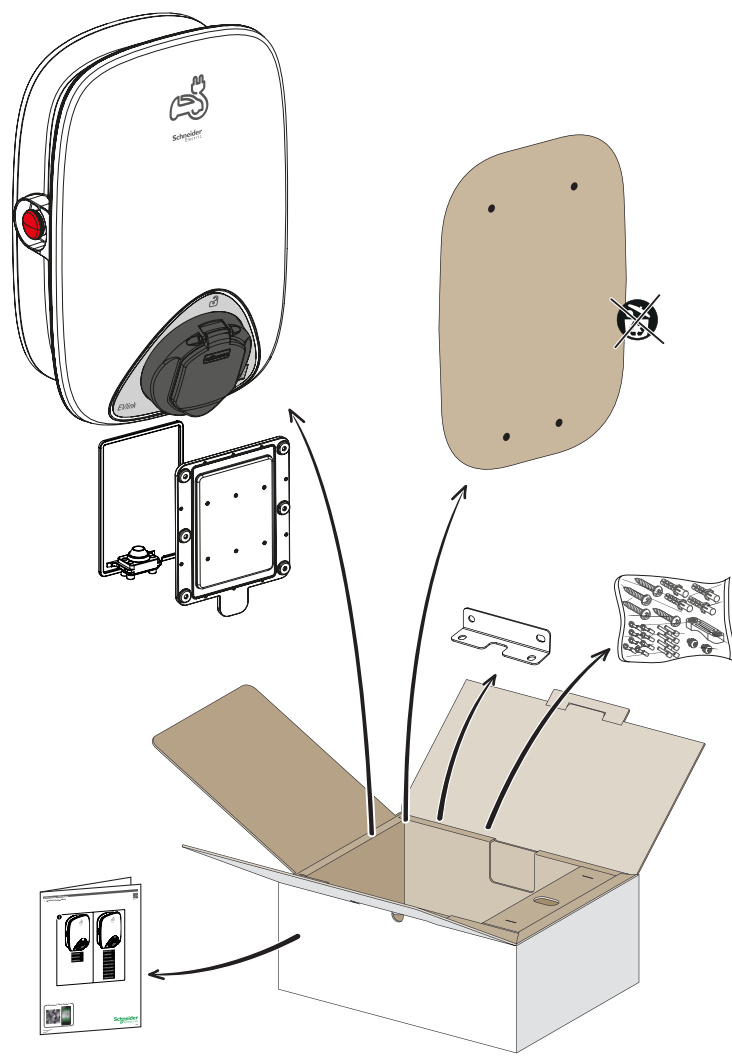

Accessoires de montage

	Support de montage x 1
	Chevilles M8 x 60 mm (5/16 x 2.36 in) x 5
	Vis M6 x 50 mm (15/64 x 1.97 in) x 5
	Vis M6 x 12 mm (15/64 x 0.47 in) x 3
	Vis M4 x 12 mm (5/32 x 0.47 in) x 9



Accessoires de câblage

	Cosses à oeillet x 6
	Terminaux PIN x 6
	Collier de bridage x 1

2 Description

2.1 Références produits

Références	Description	Alimentation électrique	Puissance	Protection électrique
EVH4S03N4	EVlink Home 1P T2S 3.7 kW 16A - avec filtre RDC-DD	Prise T2S	3.7 kW 16 A	avec filtre RDC-DD
EVH4S07N4	EVlink Home 1P T2S 7.4 kW 32A - avec filtre RDC-DD	Prise T2S	7.4 kW 32 A	avec filtre RDC-DD
EVH4S11N4	EVlink Home 3P T2S 11 kW 16A - avec filtre RDC-DD	Prise T2S	11 kW 16 A	avec filtre RDC-DD
EVH4S03N400F	EVlink Home 1P T2S 3.7 kW 16A - avec filtre RDC-DD - TIC	Prise T2S	3.7 kW 16 A	avec filtre RDC-DD
EVH4S07N400F	EVlink Home 1P T2S 7.4 kW 32A - avec filtre RDC-DD - TIC	Prise T2S	7.4 kW 32 A	avec filtre RDC-DD
EVH4S11N400F	EVlink Home 3P T2S 11 kW 16A - avec filtre RDC-DD - TIC	Prise T2S	11 kW 16 A	avec filtre RDC-DD
EVH4A03N4	EVlink Home Smart 1P T2S 3.7 kW 16A - TIC pour CM - avec filtre RDC-DD	Prise T2S	3.7 kW 16 A	avec filtre RDC-DD
EVH4A07N4	EVlink Home Smart 1P T2S 7.4 kW 32A - TIC pour CM - avec filtre RDC-DD	Prise T2S	7.4 kW 32 A	avec filtre RDC-DD
EVH4A11N4	EVlink Home Smart 3P T2S 11 kW 16A - TIC pour CM - avec filtre RDC-DD	Prise T2S	11 kW 16 A	avec filtre RDC-DD
EVH4A03N400F	EVlink Home Smart 1P T2S 3.7 kW 16A - avec filtre RDC-DD - TIC	Prise T2S	3.7 kW 16 A	avec filtre RDC-DD
EVH4A07N400F	EVlink Home Smart 1P T2S 7.4 kW 32A - avec filtre RDC-DD - TIC	Prise T2S	7.4 kW 32 A	avec filtre RDC-DD
EVH4A11N400F	EVlink Home Smart 3P T2S 11 kW 16A - avec filtre RDC-DD - TIC	Prise T2S	11 kW 16 A	avec filtre RDC-DD

2.2 Dimensions et poids

Modèle	EVH4S03N4, EVH4S07N4, EVH4S03N400F, EVH4S07N400F, EVH4A03N4, EVH4A07N4, EVH4A03N400F, EVH4A07N400F	EVH4S11N4, EVH4S11N400F, EVH4A11N4, EVH4A11N400F
Puissance	3.7 kW et 7.4 kW	11 kW
Dimensions	282 mm × 409 mm × 148 mm / 11.1 in x 16.1 in x 5.83 in	
Poids	approx. 3.7 kg / 8.2 lb	approx. 3.8 kg / 8.4 lb
Installation	Montage mural	

2.3 Description du produit - EVlink Home (avec fonction TIC)

- Cette station de charge est un appareil électrique qui fournit de l'électricité pour recharger les véhicules électriques rechargeables à l'intérieur et à l'extérieur des domiciles privés.
- Respectez les réglementations locales lors de l'installation et de l'utilisation de la station.
- L'utilisation prévue de l'équipement comprend, dans tous les cas, les conditions environnementales prévues.

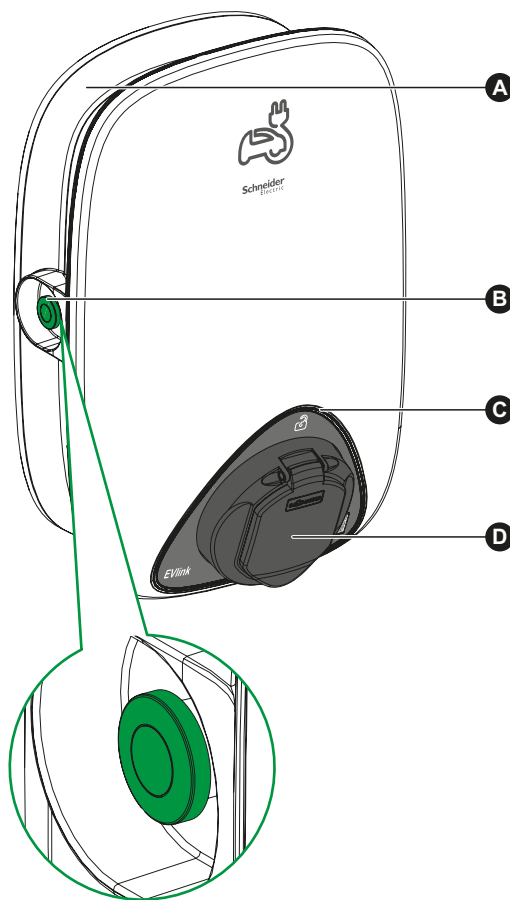

A	Enrouleur	Lorsqu'il n'est pas utilisé, enroulez le câble de charge autour de la station de charge pour éviter de trébucher et de l'endommager.
B	Bouton de réglage du mode TIC	Appuyer sur le bouton vert pour régler le mode TIC selon les exigences, section "Fonctionnement du mode TIC (pour bornes EVlink avec fonction TIC)", page 14.
C	Voyant d'état	Indication de l'état du chargeur et de la session de charge, section "Voyants d'état de la station", page 19.
D	Prise de charge	Branchez le câble de charge T2.

2 Description

2.4 Description du produit - EVlink Home (sans fonction TIC) & EVlink Home Smart Charger

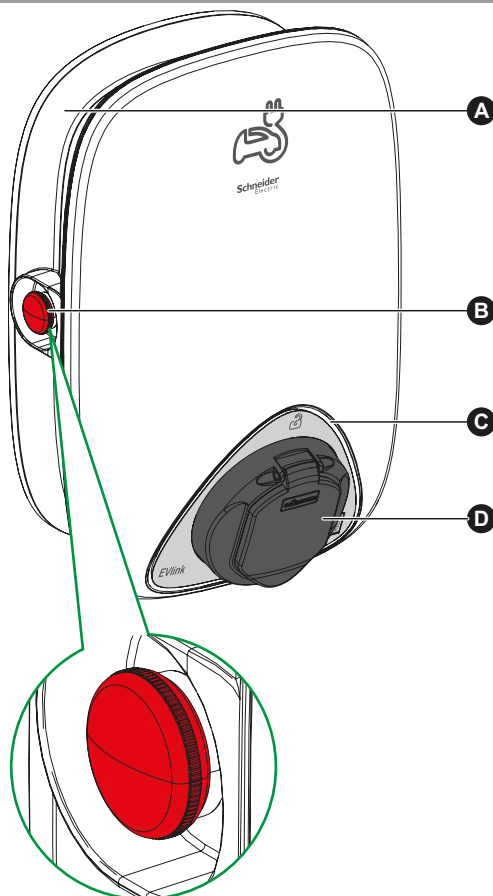

A	Enrouleur	Lorsqu'il n'est pas utilisé, enroulez le câble de charge autour de la station de charge pour éviter de trébucher et de l'endommager.
B	Bouton d'arrêt d'urgence	À utiliser uniquement en cas d'urgence. En usage normal, arrêtez la charge depuis le véhicule. Pour réarmer le bouton, le tourner de 90°.
C	Voyant d'état	Indication de l'état du chargeur et de la session de charge, section "Voyants d'état de la station", page 19.
D	Prise de charge	Branchez le câble de charge T2.

3 Caractéristiques

3.1 Données générales

- Indice de protection contre la pénétration : conforme CEI 60529
 - IP54 pour EVlink Home avec prise T2S
- Indice de protection contre les impacts : IK10 (IEC 62262)
- Prise pour câble T2 conforme IEC 62196-1 et IEC 62196-2
- Température de fonctionnement : -30° C à +50° C (-22°F à +122°F)
- Température de stockage : -40° C à +80° C (-40°F à +176°F)
- Humidité relative : 5-95 %
- Tension nominale (varie en fonction du modèle) :
 - Pour 3.7 et 7.4 kW: 220~240V AC, 50 Hz
 - Pour 11 kW: 380~415V AC, 50 Hz
- Courant de charge nominal : 16 A pour 3.7 kW, 32 A pour 7.4 kW et 16 A pour 11 kW
- Précision des mesures du courant, de la tension et de la puissance : 1 %
- Gestion de l'énergie
- Schéma de mise à la terre : TN-S, TN-C-S, TT
- Pour un usage intérieur et extérieur
- OCPP 1.6J (Version Smart seulement)
- Fonctionnalité Wi-Fi 2.4 Ghz (Version Smart seulement)
 - Bandes de fréquence de fonctionnement : 2412 MHz – 2472 MHz
 - Puissance de sortie RF maximale : moins de 20 dBm (18.25 dBm)
- 1 port Ethernet (Version Smart seulement)
- 1 port RS485 (Version Smart seulement)

3.2 Certification

- IEC/EN 61851-1 ed 3.0
- IEC 61851-21 - 2
- IEC 62955-2018
- EN 61000-6-1
- EN 61000-6-3
- EV Ready

3.3 Environnement

- Conforme à la directive européenne RoHS
- Conforme à la réglementation européenne REACH

3 Caractéristiques

3.4 Accessoires (pour EVlink Home Charger sans fonction TIC)

- EVlink Home Module anti-déclenchement domestique, monophasé (EVA1HPC1)
- EVlink Home Module anti-déclenchement domestique, triphasé (EVA1HPC3)

Remarques : EVlink Home et EVlink Home Smart Charger offrent la fonction "Pairing" avec le module anti-déclenchement domestique. Reportez-vous à la fiche d'instructions du module anti-déclenchement domestique.

4 Protection

⚠️ ⚠️ DANGER

RISQUE DE CHOC ELECTRIQUE, D'EXPLOSION OU D'ARC ELECTRIQUE

Ne pas installer de systèmes de réarmement sur les équipements domestiques de protection ampèremétrique.

Le non-respect de ces instructions provoquera la mort ou des blessures graves.

Protections en amont

- Les véhicules électriques mesurent la résistance de terre et ne commencent à charger que si elle est inférieure au seuil défini par le constructeur. Se reporter à la documentation technique du véhicule.
- Le choix des protections électriques et des sections de fils doit être conforme aux réglementations locales et aux informations ci-dessous ainsi qu'aux contraintes de l'installation électrique. En particulier : la protection choisie doit satisfaire aux exigences de la norme CEI 61851-1 éd. 3.0 et aussi limiter la valeur de I^2t à moins de 75 000 A²s en cas de court-circuit.

Courant nominal de la station de charge	16 A 1-Ph	32 A 1-Ph	16 A 3-Ph
Protection contre les surcharges et les courts-circuits	20 A courbe B ou C (1)	40 A courbe B ou C (1)	20 A courbe C
Protection différentielle	30 mA type A	30 mA type A	30 mA type A

(1) Selon les protections en amont choisies
Protection recommandée : Acti9 iC60

- Un déclencheur à émission de courant (MNx) contrôlé par la station de charge doit être installé pour permettre de déclencher le disjoncteur en amont.
- Les protections décrites ci-dessous ne sont que des suggestions n'engageant pas la responsabilité de Schneider Electric.

Recommandations concernant la protection contre la foudre

Il est recommandé d'installer un parafoudre par chargeur dans les régions à niveau kéraunique élevé ; cela est obligatoire si la réglementation locale l'exige.

Câble d'alimentation

- Concernant la section, section "Câblage", page 7, respecter la réglementation locale.
- La section maximale des fils **ne doit pas dépasser 10 mm²** pour du monophasée, et **ne doit pas dépasser 6 mm²** pour du triphasée.
- Deux types de fil, comme recommandé, pour la connexion de la station de recharge au réseau :
 - Utiliser des câbles flexibles avec cosses à œillet et à sertir.
 - Utiliser du câble rigide.

Installations monophasée

	Tableau de distribution - EVlink Home et EVlink Home Smart	EVlink Home et EVlink Home Smart - Déclencheur à minimum de tension (MNx)
Diamètre	3 x 10 mm ² (3 x AWG 7)	2 x 0.5 mm ² (2 x AWG 20)
Longueur	< 50 mètres (164.04 ft)	< 30 mètres (98.43 ft)

Installations triphasée

	Tableau de distribution - EVlink Home et EVlink Home Smart	EVlink Home et EVlink Home Smart - Déclencheur à minimum de tension (MNx)
Diamètre	5 x 6 mm ² (6 x AWG 9)	2 x 0.5 mm ² (2 x AWG 20)
Longueur	< 50 mètres (164.04 ft)	< 30 mètres (98.43 ft)

5 Câblage

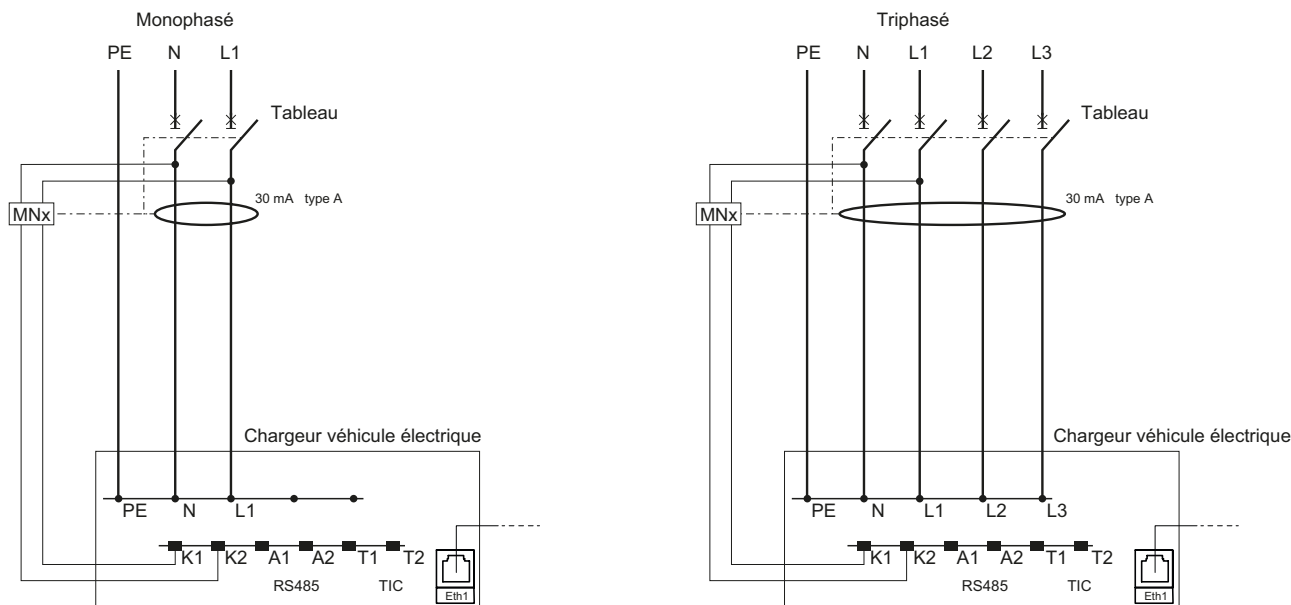

Déclencheur à minimum de tension (MNx)

6 Gestion de l'énergie (pour bornes EVlink avec fonction TIC)

- La station de recharge est équipée d'une entrée TIC (télé-information client) qui permet de la connecter aux compteurs électroniques des fournisseurs d'électricité en France (anciens compteurs électroniques et nouveaux compteurs Linky). Noter que seul le "mode historique" de l'interface TIC est gérée. Le "mode standard" est ignoré.
- La liaison TIC doit être reliée au bornier T1-T2.
- L'interface TIC permet d'éviter que la connexion au réseau disjoncte (sur le compteur général ou sur le disjoncteur du circuit de dérivation) lorsque la consommation globale du foyer s'approche de la puissance souscrite.
- Une seule station de recharge peut être interfacée avec le compteur. Aucun réglage manuel n'est nécessaire. En fonction des informations fournies par l'interface TIC – courant total immédiat et valeur de courant souscrite – la station de recharge calcule la valeur maximale de courant de recharge disponible pour le véhicule électrique et ajuste automatiquement la valeur de consigne du courant de recharge maximal fourni au véhicule. Lorsque la valeur descend sous le minimum acceptable par le véhicule, le processus de recharge est interrompu et reprend le plus rapidement possible.
- Lorsque la sortie TIC du compteur est difficile à atteindre, un simulateur TIC peut être utilisé. Se reporter à sa documentation pour savoir comment l'installer et l'utiliser. Le simulateur TIC peut également être utilisé hors de France quel que soit le compteur d'électricité, dans les pays où la puissance peut être limitée selon l'abonnement (puissance souscrite). Consultez la documentation du simulateur TIC pour vérifier cette possibilité.

Pour EVlink Home

- De plus, l'interface TIC indique les heures pleines / creuses, permettant à la borne de reporter ou interrompre la recharge, ou encore de charger plus lentement, pendant les heures pleines, si le mode de recharge correspondant a été sélectionné (section "Fonctionnement" page 17).
- Report du début de la recharge :
 - Pour programmer les heures de recharge ou utiliser un contacteur heures pleines / creuses pour recharger uniquement pendant les heures creuses.
- Limitation de la puissance de la recharge :
 - La station de recharge réduit la valeur de consigne du courant de recharge fourni au véhicule.

Remarques : Sur les stations de recharge 11 kW, il est nécessaire de vérifier que le véhicule électrique à recharger peut accepter une valeur de consigne du courant de recharge à 10 A. Dans le cas contraire, la fonction de limitation de la puissance de recharge ne devra pas être activée.

Pour EVlink Home Smart

- La programmation des recharges doit être effectuée à l'aide de l'application Wiser.

7 Raccordement

⚠ ⚠ DANGER

RISQUE DE CHOC ELECTRIQUE, D'EXPLOSION OU D'ARC ELECTRIQUE

- Débrancher l'alimentation avant d'intervenir sur la station.
 - Utiliser un voltmètre avec une tension nominale appropriée.
 - Ne pas mettre en marche la station de charge si la résistance de terre mesurée est supérieure au seuil défini dans les réglementations applicables.
 - Branchement d'un déclencheur à émission de courant (MNx). Il n'est pas fourni avec la station de charge.
- Le non-respect de ces instructions provoquera la mort ou des blessures graves.**

7.1 Déclencheur à minimum de tension (MNx)

- Installer un déclencheur à minimum de tension (MNx) tel que décrit sur le schéma de câblage, section "Câblage", page 7 pour améliorer la sécurité de l'opérateur selon IEC 61851-1.
- Raccorder le déclencheur à minimum de tension (MNx) par un câble à 2 conducteurs de 0,5 mm² (AWG 20) avec une isolation pour 220-240 V d'une largeur ne dépassant pas 5 mm.
- Prendre le presse-étoupe en caoutchouc et retirer 1 des 2 bouchons en caoutchouc.
- Passer les 2 fils de branchement au déclencheur à minimum de tension (MNx) au travers de l'orifice de la prise.
- À l'intérieur du chargeur EVlink Home, introduire 1 fil du déclencheur à minimum de tension (MNx) dans la borne K2 du connecteur.
- Introduire l'autre extrémité dans la borne K1 du connecteur.

7.2 Branchement de l'alimentation

Connexion d'un câble flexible avec cosses à œillet ou connecteur à embout tubulaire

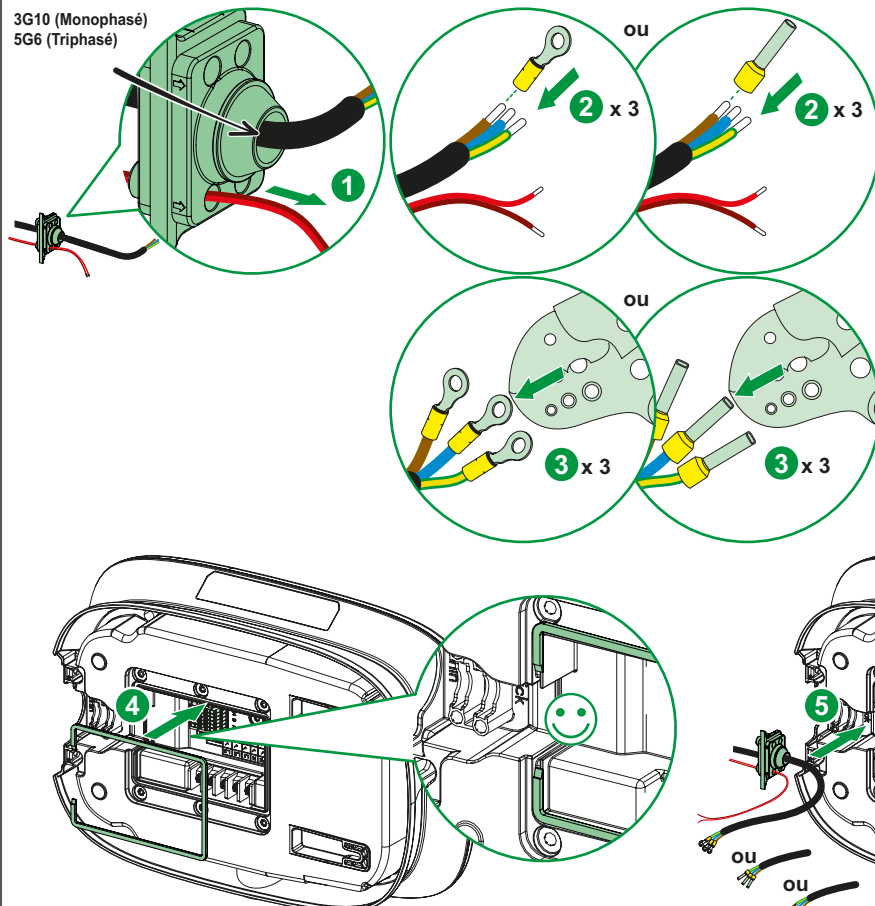

Connexion d'un câble rigide

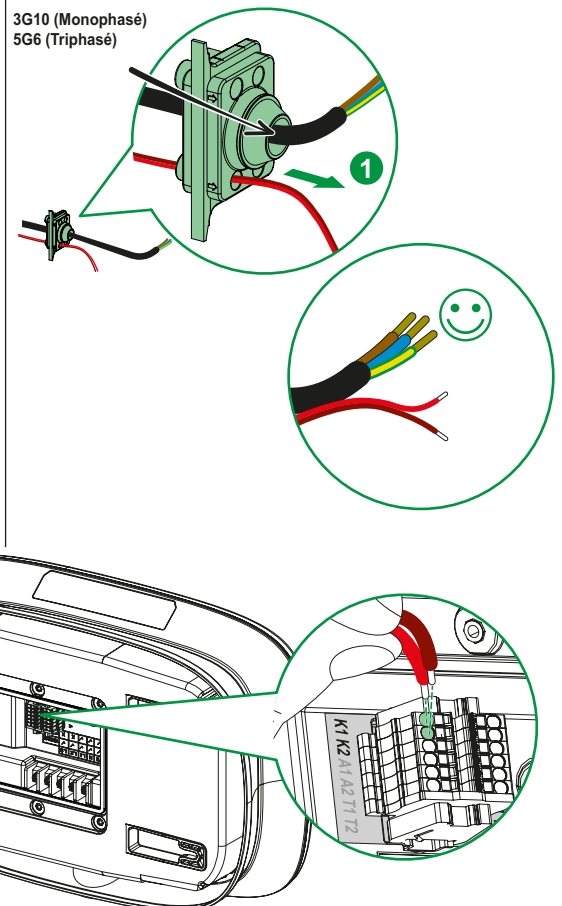

7 Raccordement

7.2 Branchement de l'alimentation

Connexion d'un câble flexible avec cosses à œillet ou connecteur à embout tubulaire

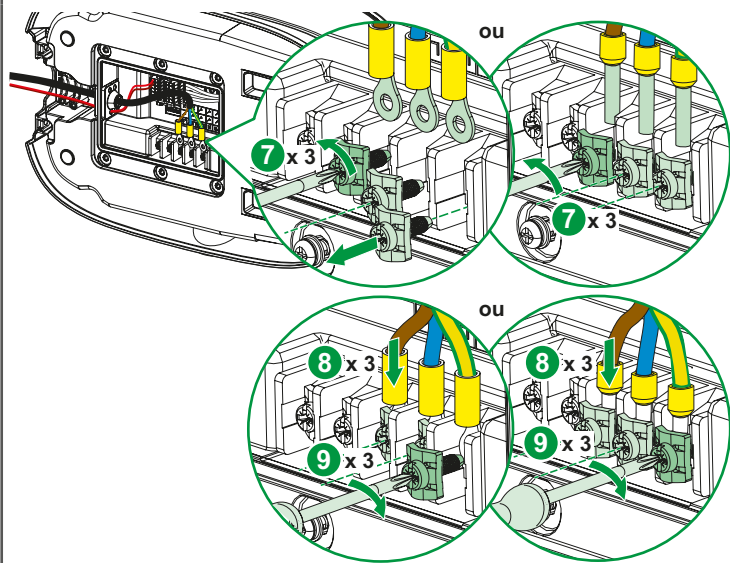

Connexion d'un câble rigide

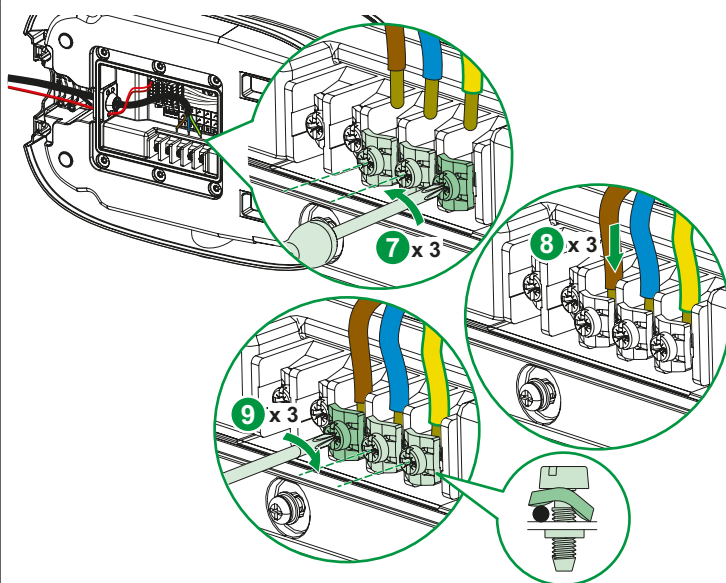

Type de câble	Section du câble	N.m	⊕ ⊖	
Câble souple avec cosse à œillet	2.5 - 6 mm ² (AWG 13.2 - 9.4)	1.7 N.m (15.04 lb-in)	PH2 / PZ2	8 mm (0.31 in)
Câble souple avec connecteur à embout tubulaire	10 mm ² (AWG 7)			
Câble rigide	2.5 - 10 mm ² (AWG 13.2 - 7)			13 mm (0.51 in)

Chargeur EVLink monophasé

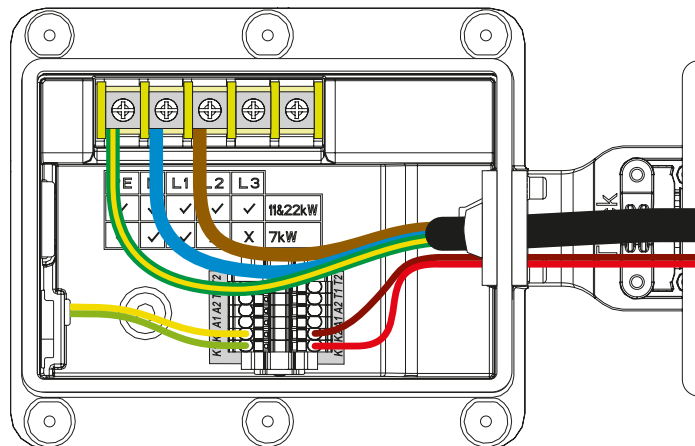
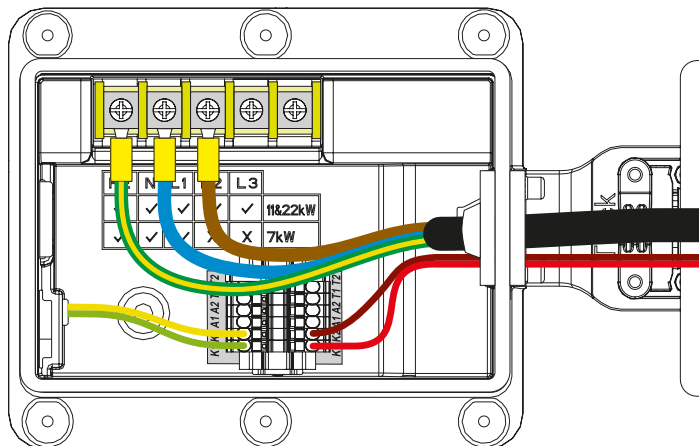

Chargeur EVLink triphasé

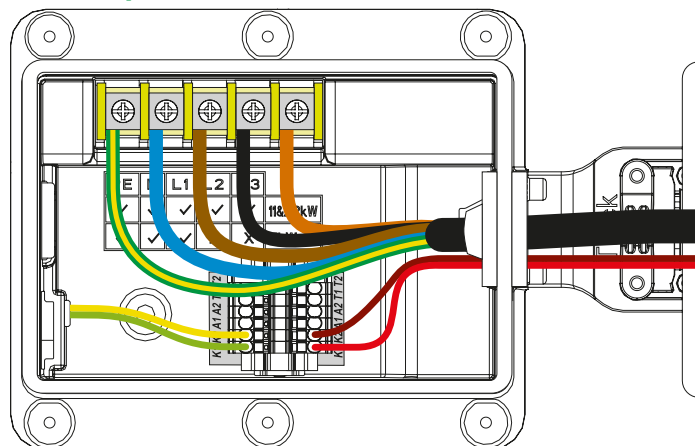
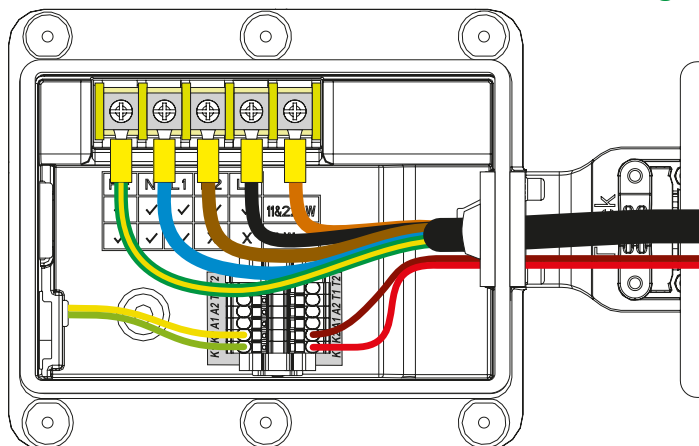

Remarque: Assurez-vous que les 3 phases sont correctement connectées.
Câble d'alimentation par le côté inférieur.

7 Raccordement

7.3 Connexion au port Ethernet (en option pour le chargeur EVlink Home Smart)

- Prévoyez une connexion Ethernet avant l'installation du chargeur EVlink Home Smart.
- Si nécessaire, suivez les procédures du guide de connexion ci-dessous. Raccordez le connecteur Ethernet au port Ethernet.

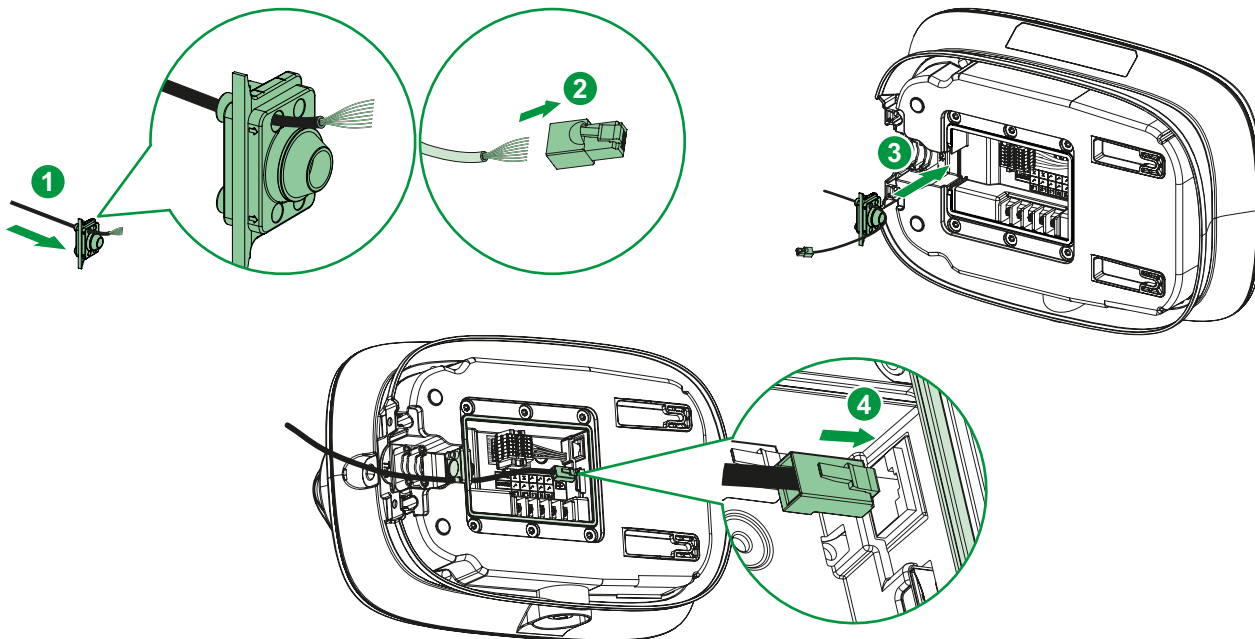

7.4 Connexion au port RS485 (en option pour le chargeur EVlink Home Smart)

- Prévoyez une connexion RS485 pour le compteur d'énergie certifié (MID) avant l'installation du chargeur EVlink Home Smart.
- Si nécessaire, suivez les procédures du guide de connexion ci-dessous. Connectez le câble RS485 1 x 0,5 mm² (1 x AWG 20) avec (+) dans la borne A1 et avec (-) dans la borne A2. Reportez-vous à la fiche d'instructions du compteur d'énergie (MID), n'inversez pas la connexion du câble RS485.
- Références du compteur d'énergie (MID) : A9MEM2155 , A9MEM3155.
 - Le débit des compteurs doit être réglé sur 19200 baud.
 - Les autres paramètres à utiliser sont les paramètres par défaut, soit, pour votre information, Parité : paire, Bit d'arrêt : 1, Ne pas utiliser l'adresse 247".

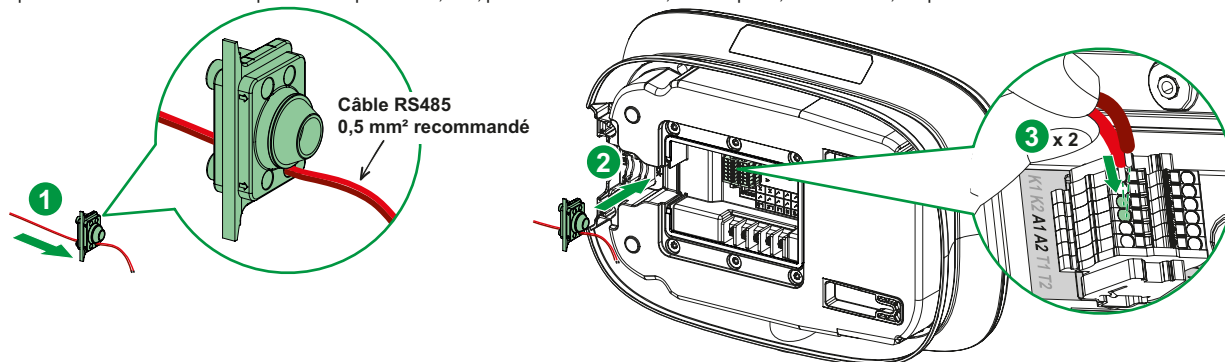

7.5 Connexion TIC (pour bornes EVlink avec fonction TIC)

- Lors de l'installation d'une borne EVlink avec fonction TIC, envisager au préalable une connexion aux compteurs d'électricité français.
- Si nécessaire, suivre les procédures de connexion ci-dessous. Brancher le câble TIC 2 x 0,5 mm² (2 x AWG 20) sur les bornes T1 et T2.

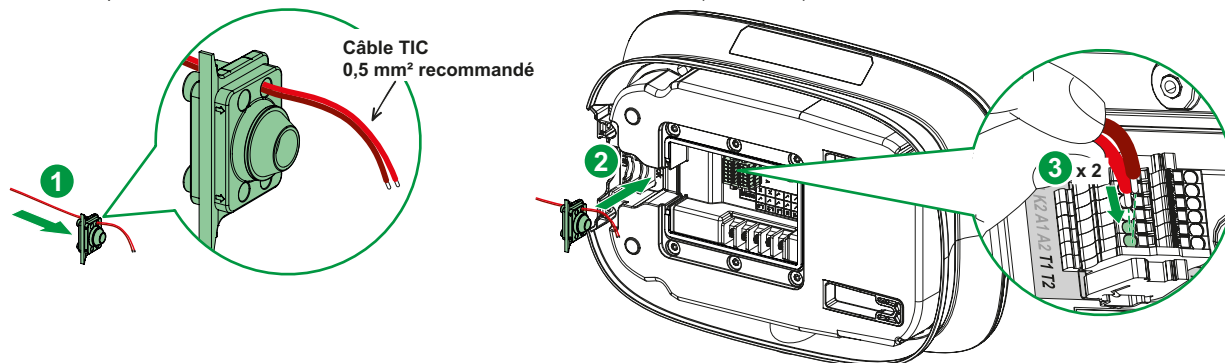

7.6 Fixation de la trappe d'inspection

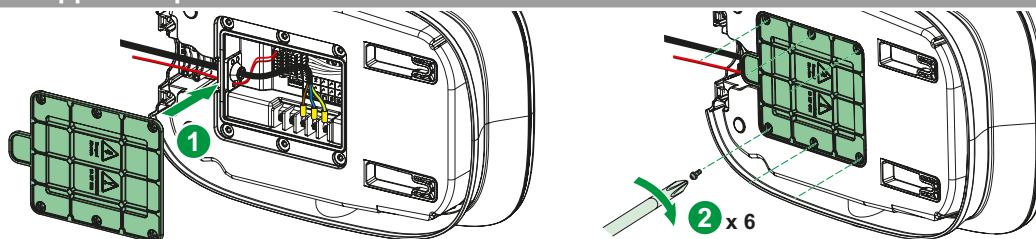

7 Raccordement

7.7 Fixation du câble d'alimentation

- Sélection de la position du serre-câble en fonction du diamètre du câble d'alimentation.

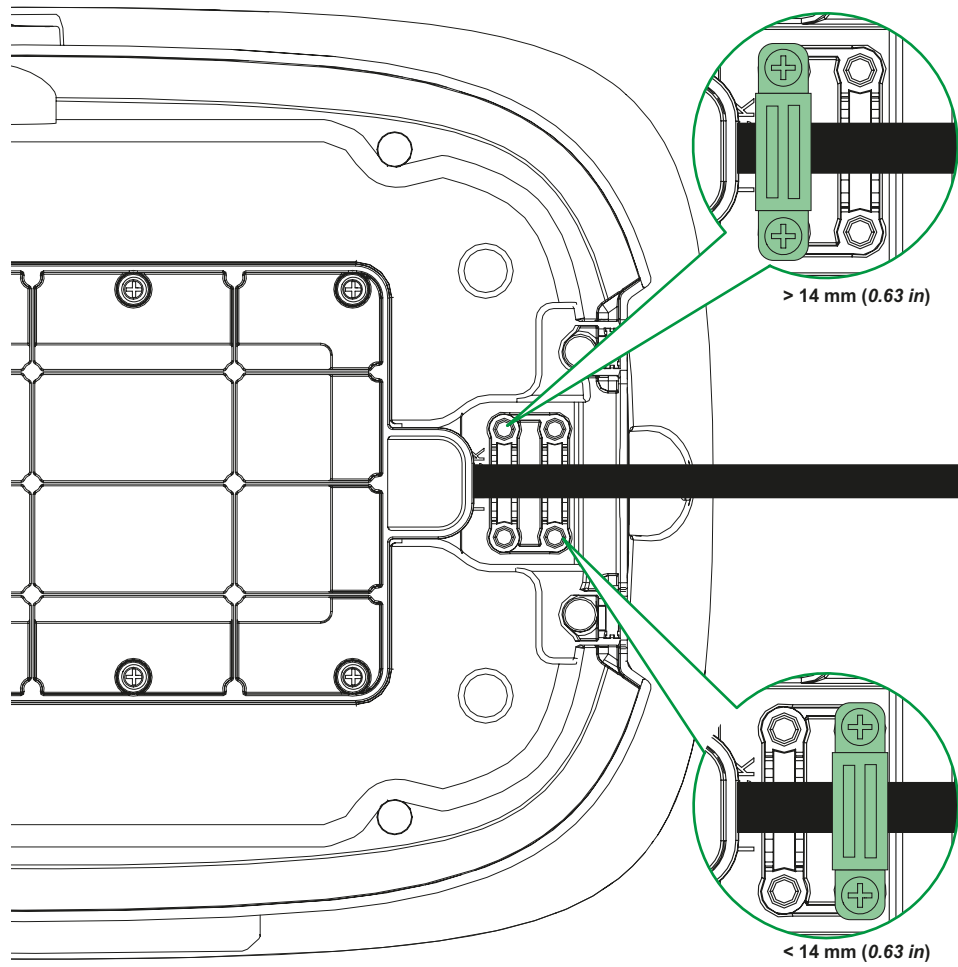

⚠ ⚠ DANGER**RISQUE DE CHOC ELECTRIQUE, D'EXPLOSION OU D'ARC ELECTRIQUE**

- Débranchez l'alimentation avant d'intervenir sur l'équipement.
 - Utilisez un voltmètre avec une tension nominale adaptée.
 - Ne pas mettre en marche la station de charge si la résistance de terre mesurée est supérieure au seuil défini par la loi.
 - Installez les protections contre les surintensités et les courants résiduels comme décrit dans le chapitre des instructions et recommandations, section "Utilisation", page 18.
 - Ne pas utiliser de système avec réarmement automatique du disjoncteur de courant résiduel.
- Le non-respect de ces instructions provoquera la mort ou des blessures graves.**

⚠ AVERTISSEMENT**RISQUE D'ENDOMMAGEMENT DE LA STATION DE CHARGE**

- Protégez la station de charge de la poussière et de l'eau pendant la fixation du support.
 - Fixez la station de charge à une surface plane.
 - Utilisez des vis, des rondelles et des chevilles adaptées aux matériaux du mur.
- Le non-respect de ces instructions peut provoquer la mort, des blessures graves ou des dommages matériels.**

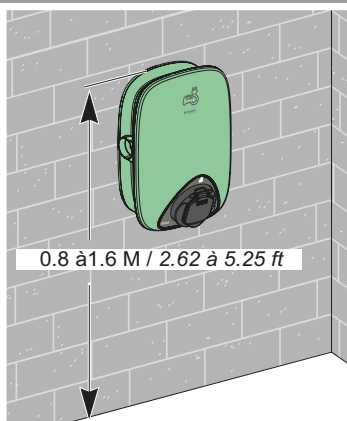
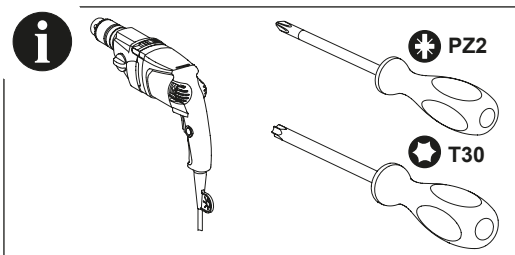
8.1 Marquage de la zone d'installation

- Vérifiez la zone d'installation avant de la repérer sur le mur. Il est recommandé de placer le haut de la station de charge entre 0.8 et 1.6 m / 2.62 et 5.25 ft du sol.

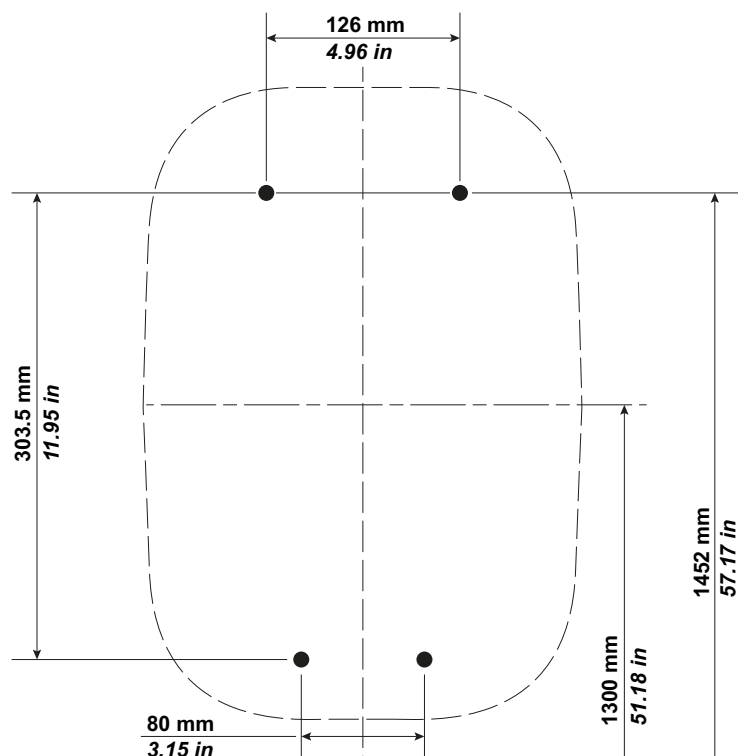

- Placez le gabarit de perçage à une hauteur convenable et reportez les trous sur le mur à l'aide d'un crayon.
- S'assurer que l'espace autour de la station est suffisant pour enrouler le câble et accéder au bouton d'arrêt (côté gauche).

⚠ AVERTISSEMENT**RISQUE D'ÉLECTROCUTION**

Débranchez l'alimentation

Le non-respect de ces instructions peut provoquer la mort, des blessures graves ou des dommages matériels.

Procédure d'installation recommandée

1. Lisez la fiche d'instruction d'EVlink Homet
2. Repérez la zone avec le gabarit
3. Percez les trous au travers du gabarit
4. Insérez les vis avec le support dans les trous
5. Connectez la protection en amont, section "Protection", page 7
6. Connectez le déclencheur (MNx) au chargeur
7. Raccordement du câble TIC
8. Câblez l'alimentation au chargeur
9. Fixez la trappe d'inspection à la station
10. Bridez le câble d'alimentation à la station
11. Montez la station sur les vis et le support
12. Fixez le support à la station
13. Inspectez l'installation, section "Inspection", page 13
14. Vérifiez que le bouton d'arrêt est déverrouillé, section "Configuration pour le chargeur EVlink avec bouton d'arrêt", page 14
15. Rebranchez l'alimentation électrique

8 Installation

8.2 Perçage, fixation et montage

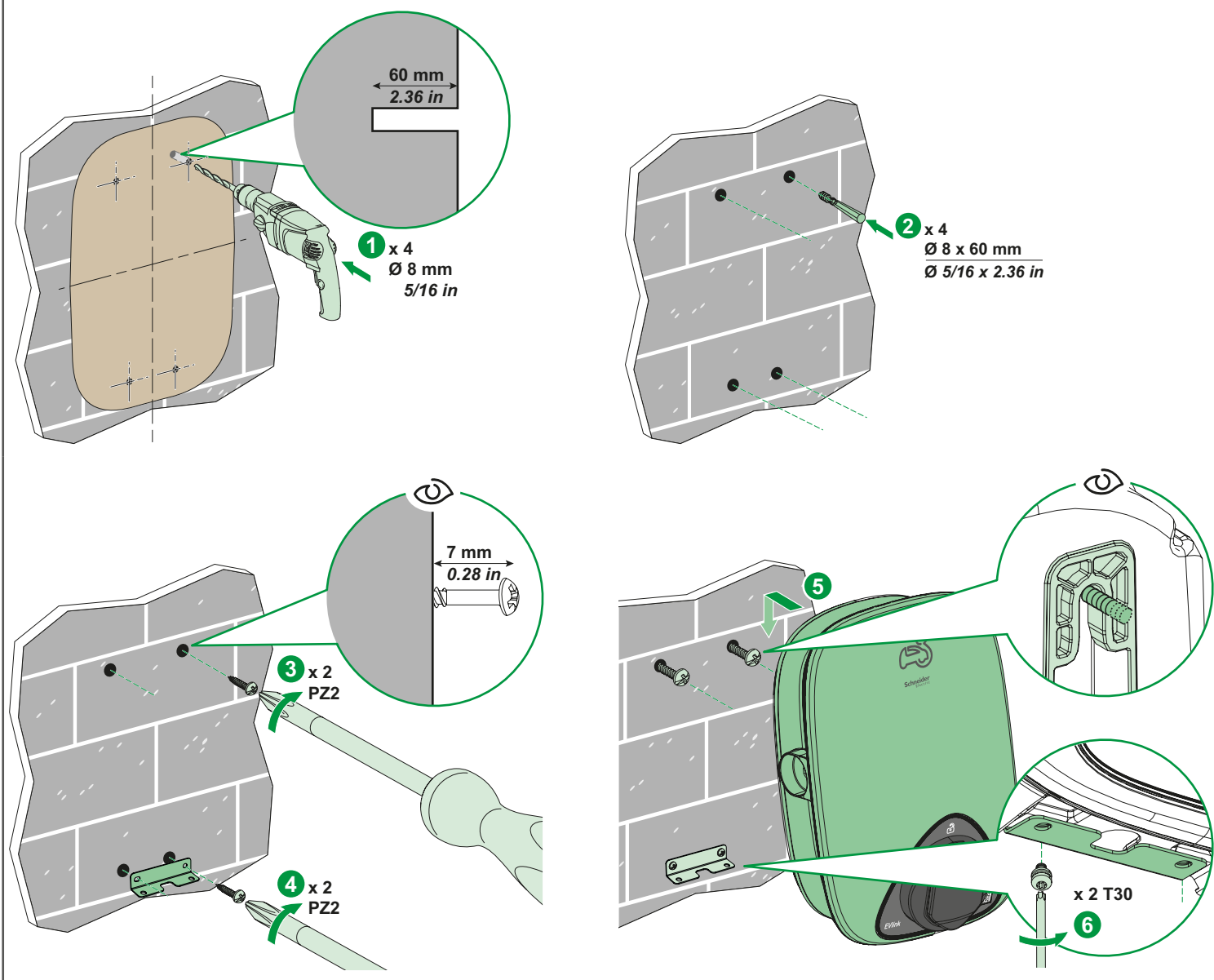

9 Inspection

⚠ ⚠ DANGER

RISQUE DE CHOC ELECTRIQUE, D'EXPLOSION OU D'ARC ELECTRIQUE

Portez un équipement de protection individuelle (EPI) approprié et respectez toutes les procédures de sécurité.

Le non-respect de ces instructions provoquera la mort ou des blessures graves.

- Vérifiez que la trappe d'inspection est bien vissée.
- Assurez-vous que le câble d'alimentation est bien fixé par le collier de bridage.
- Vérifiez que le capot de la station de charge est intact et n'a subi aucun dommage mécanique ni aucune déformation apparente.
- Vérifiez que la station de charge est solidement fixée au mur.
- Vérifiez que rien ne vient gêner le branchement du câble de charge dans la prise du chargeur.

10 Configuration pour le chargeur EVlink avec bouton d'arrêt

- Vérifiez que le bouton d'arrêt est déverrouillé en le tournant de 90° dans le sens des aiguilles d'une montre.

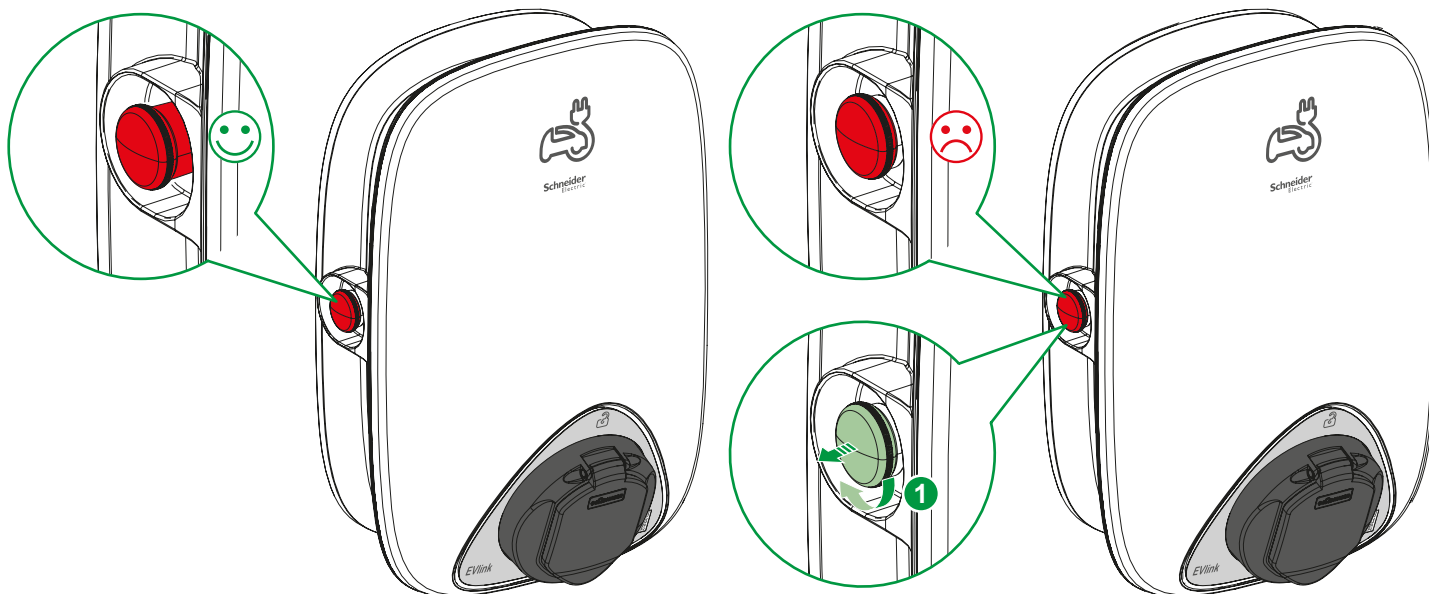

11 Fonctionnement du mode TIC (pour bornes EVlink avec fonction TIC)

11.1 Mode TIC

- Mode 1 : Gestion anti-disjonction OK, et pas de démarrage différé (pas de gestion des heures pleines)
- Mode 2 : Gestion anti-disjonction OK, et démarrage différé (gestion des heures pleines) activé
- Mode 3 : Gestion anti-disjonction OK, et limitation de puissance (gestion des heures pleines) activée
Limitation de puissance :
 - De 16 A à 10 A pour stations de recharge 3,7 kW et 11 kW
 - De 32 A à 16 A pour stations de recharge 7.4 kW
- Mode 4 : TIC désactivéew

AVIS

- Le chargeur EVlink Home est configuré par défaut en **Mode 1**.
- Le chargeur EVlink Home Smart est configuré en **Mode 1** lorsqu'il est activé par l'application eSetup.

11.2 Fonctionnement du mode TIC

Mode de fonctionnement – signal TIC détecté

- Le signal TIC n'est disponible qu'en France.
 - Mode 1:
Gestion anti-disjonction activée.
Recharge au courant assigné commandé dynamiquement selon les informations de courant fournies par l'interface TIC.
 - Mode 2:
Recharge uniquement pendant les heures creuses.
Gestion anti-disjonction activée. Recharge au courant assigné commandé dynamiquement selon les informations de courant fournies par l'interface TIC.
 - Mode 3:
Recharge au courant assigné pendant les heures creuses. Recharge à courant limité pendant les heures pleines.
Gestion anti-disjonction activée. Recharge à un courant toujours commandé dynamiquement selon les informations de courant fournies par l'interface TIC.

Mode de fonctionnement – signal TIC NON détecté

- Recharge au courant assigné.

11 Fonctionnement du mode TIC (pour bornes EVlink avec fonction TIC)

11.3 Réglage du mode TIC

■ Pour chargeur EVlink Home, par un appui sur le bouton vert.

MODE 1 par défaut

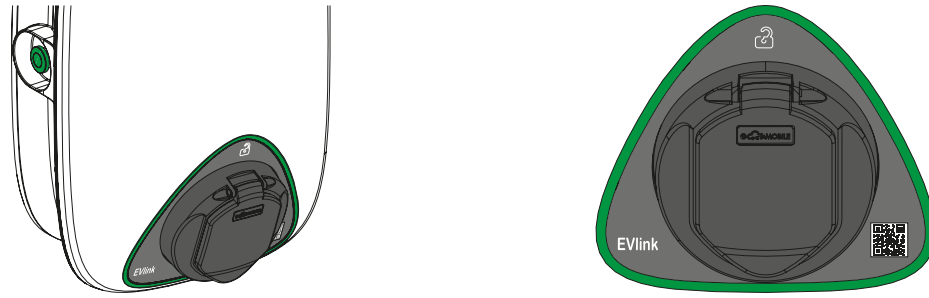

Pour configurer le MODE 2

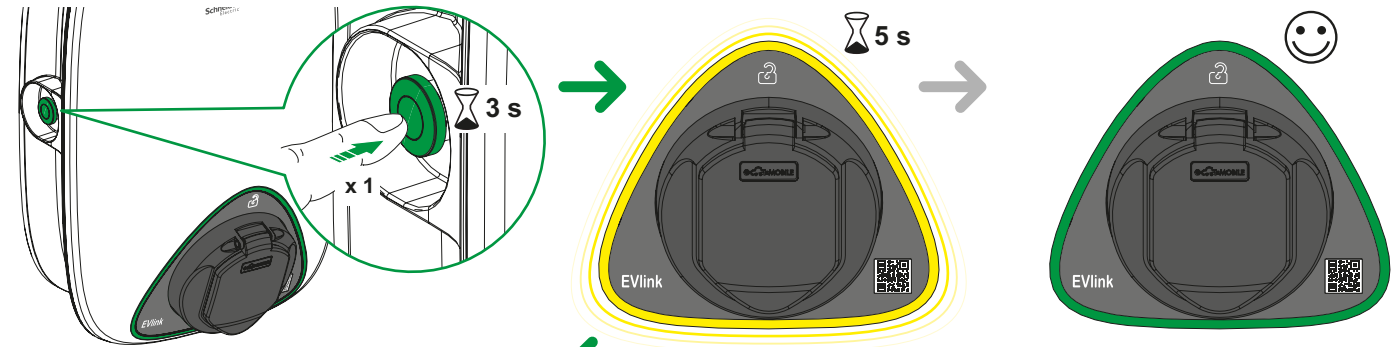

Pour configurer le MODE 3

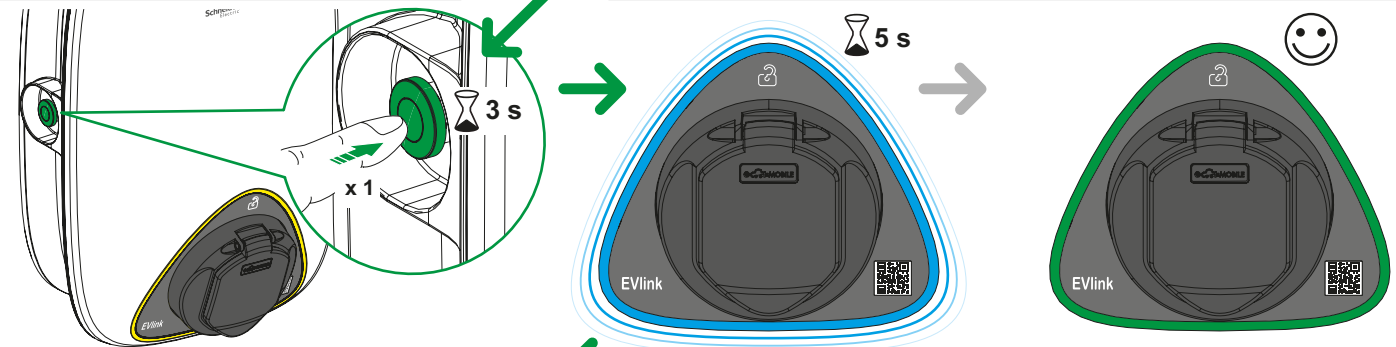

Pour configurer le MODE 4



Pour configurer le MODE 1

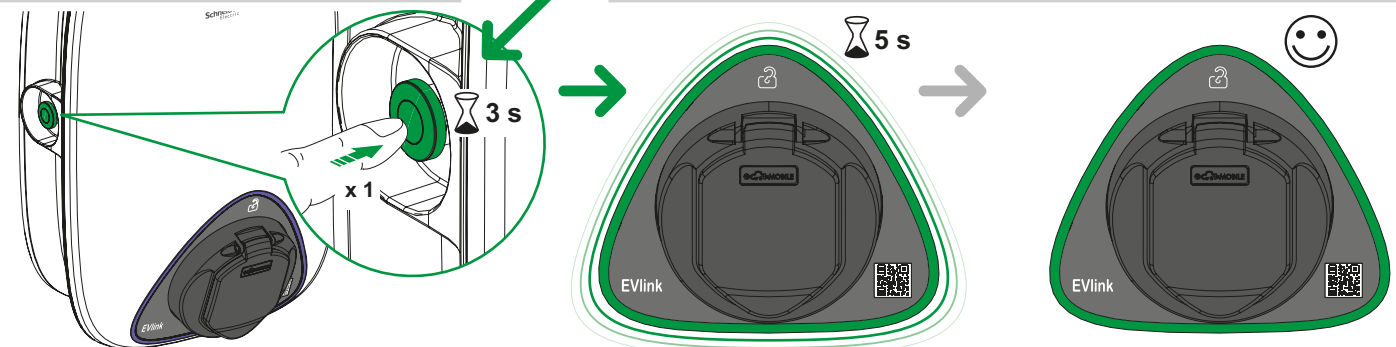

11 Fonctionnement du mode TIC (pour bornes EVlink avec fonction TIC)

11.3 Réglage du mode TIC

- Pour activer le mode fonction TIC sur un chargeur EVlink Home Smart à l'aide de l'application eSetup, suivre les indications de l'application mobile eSetup.

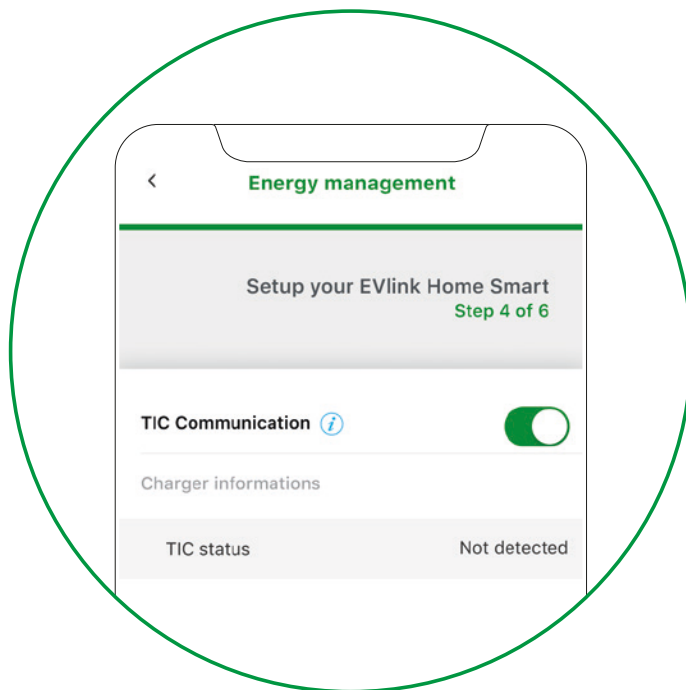

11.4 Affichage du mode TIC en cours

- Sur un chargeur EVlink Home, appuyer une fois sur le bouton vert : le mode correspond à la couleur du voyant comme indiqué ci-dessous.

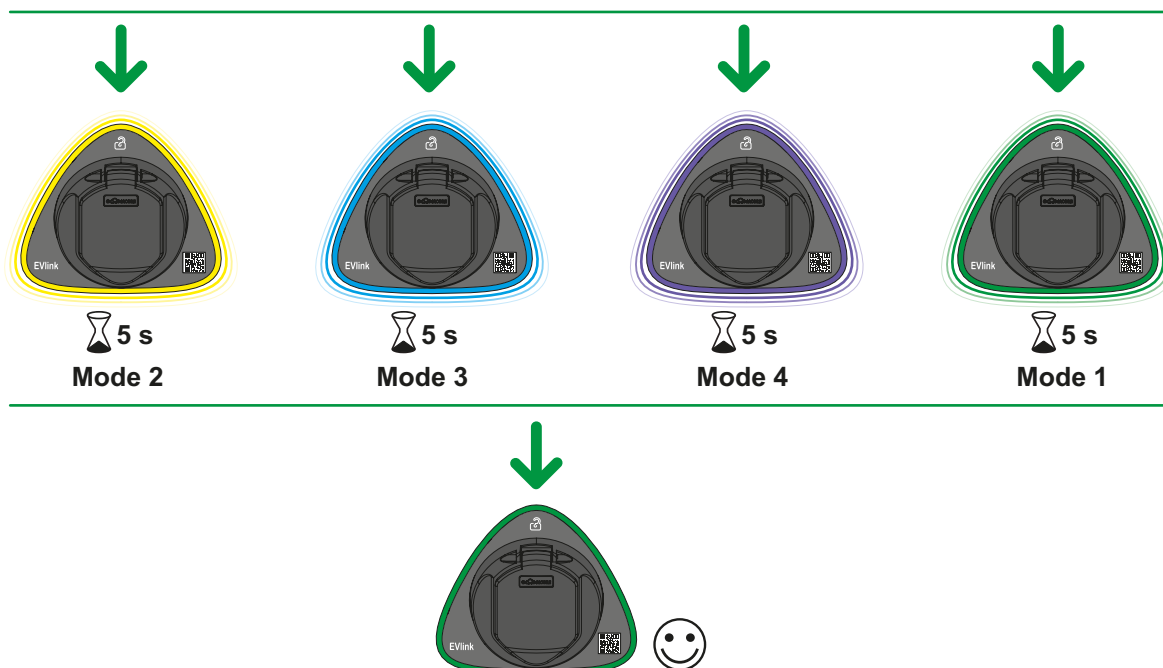
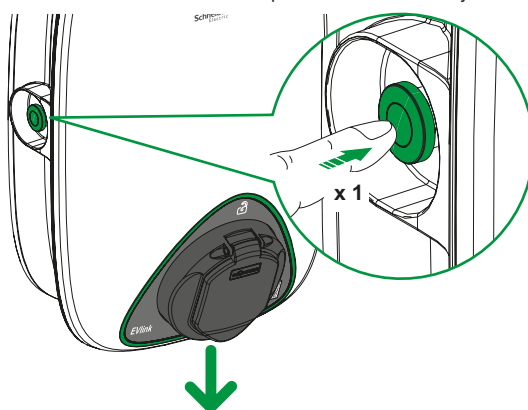

12 Application de mise en service eSetup (pour chargeur EVlink Home Smart)

12.1 Configuration de la station de charge avec eSetup

GET IT ON







Wi-Fi Direct



Chargeur EVlink Home Smart



Wi-Fi LAN
ou
connexion Ethernet
(RJ45 cable)



Internet box
(Router)



Wiser home
pour supervision



Schneider Electric Cloud

WAN Access

12.2 Connexion du Wi-Fi

AVIS

MISE À JOUR DU FIRMWARE

- Ne pas couper l'alimentation pendant la mise à niveau du micrologiciel.
- Le non-respect de ces instructions pourrait endommager l'équipement.
- La durée complète de la mise à niveau du micrologiciel prendra entre 5 et 10 minutes.
- Pour votre information, eSetup sera déconnecté de la borne de recharge EVlink Home Smart pendant le processus.

1. Télécharger et lancer eSetup



Accéder à l'App Store ou à Google Play et télécharger l'application eSetup pour Électricien.

2. Mettre la station de charge sous tension

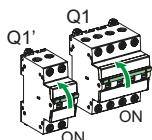

Wi-Fi

Allumer la station EVlink Home Smart pour activer le point d'accès Wi-Fi. Le point d'accès Wi-Fi restera actif pendant 4 minutes après la mise sous tension.

3. La connecter avec eSetup



4 minutes



Ouvrir l'application eSetup pour Électricien et sélectionner EVlink Home Smart dans le menu. Le code PIN par défaut d'eSetup pour la connexion à la station EVlink Home Smart est 123456.

4. Configurer la station de charge



1 — 2 — 3 — 4 — 5
 Network Settings — Electrical Settings — Device Settings — Supervision Settings — Handover to client

Suivre les instructions dans l'application eSetup pour Électricien.

5. Redémarrer la station de charge



Redémarrer



Wi-Fi
ou
Ethernet



Internet Router

La station EVlink Home Smart doit être redémarrée à la fin de la mise en service. La station se connectera au routeur Internet (au bout de 4 minutes dans le cas de la Wi-Fi).

6. Connecté



Lorsque la station est connectée au Cloud, le voyant LED émet 10 impulsions vertes. La station est maintenant prête à être utilisée par le propriétaire à l'aide de l'application Wiser.

Notes:

Se reporter aux avis de confidentialité accessibles dans l'application Wiser ou dans l'outil de supervision, selon le cas.

12.3 Réinitialisation du code PIN eSetup

- Réinitialisation du code PIN :
 - Si le code PIN d'eSetup est perdu, se reporter aux indications de l'application mobile eSetup pour le réinitialiser à sa valeur par défaut de 123456.

13.1 Branchement au véhicule électrique

- Branchez le connecteur du câble de charge dans la prise de la station.
- Branchez le connecteur du câble de charge dans la prise du véhicule électrique.
- Le voyant d'état de la station passe du vert fixe au bleu clignotant.

13.2 Déconnexion du véhicule électrique

▲ AVERTISSEMENT

RISQUE DE BLESSURE

Ne pas forcer pour débrancher le connecteur de charge du véhicule électrique car il est verrouillé mécaniquement.
Le non-respect de ces instructions peut provoquer la mort, des blessures graves ou des dommages matériels.

- Arrêtez la charge depuis le véhicule électrique pour déverrouiller le connecteur.
- Débranchez le connecteur de charge de la prise du véhicule électrique.

13.3 Contrôle à distance avec Wisier (pour le chargeur EVlink Home Smart)

- Wisier Home vous permet d'ajouter, de configurer, de contrôler et de programmer des appareils Schneider Electric connectés, où que vous soyez.



IOS

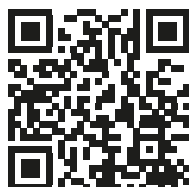

Android



Lire le guide complet de l'appareil pour le marché français

- Scannez le code QR et choisissez votre langue
 - pour obtenir des informations complètes sur l'appareil, notamment sur son fonctionnement, sa configuration et son utilisation avec l'application Wisier.

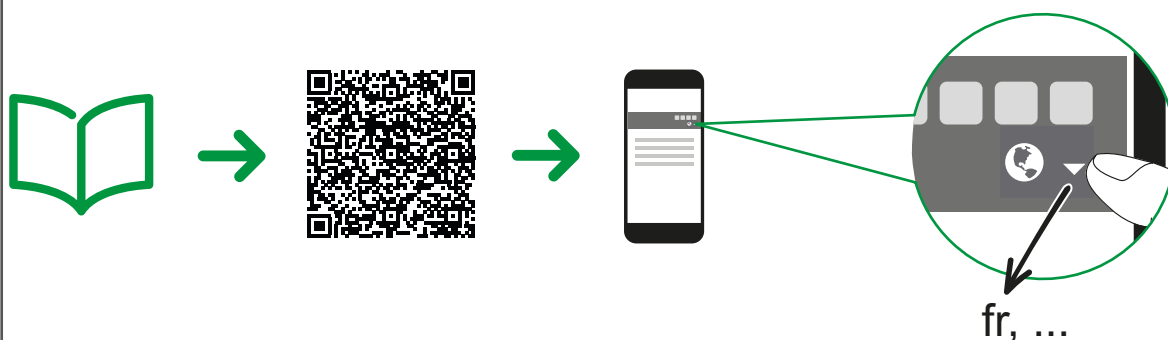

14 Voyants d'état de la station

Couleur du voyant	Comportement du voyant	État de la station
Vert	Fixe	Veille
Vert	Clignotant	Mise à niveau du micrologiciel
Vert	Clignotant (10 s)	Chargeur connecté au Cloud
Vert clair	Clignotement lent	Prêt à charger, non connecté au cloud, reférez-vous à la section "Dépannage de base", page 19
Bleu	Fixe	Fin de charge (< 1 A pendant 20 minutes)
Bleu	Clignotant	Charge
Bleu	Clignotement rapide	Charge suspendue
Violet	Fixe	État de l'appairage pour le dispositif anti-tripping
Rouge	Fixe	Reférez-vous à la section "Dépannage de base", page 19
Rouge	Clignotement rapide	Reférez-vous à la section "Dépannage de base", page 19

15 Dépannage de base

Symptôme	Causes et solutions possibles
Connecteur branché au véhicule électrique mais pas de charge	<ul style="list-style-type: none"> ■ Vérifiez que le connecteur a été correctement inséré en le débranchant, puis en le rebranchant à la prise du véhicule électrique. ■ Vérifiez la séquence de charge en suivant la procédure décrite dans la section "Utilisation", page 18.
Voyant de la station allumé est vert et clignote lentement (Chargeur EVlink Home Smart UNIQUEMENT)	<ul style="list-style-type: none"> ■ Redémarrez le chargeur EVlink Home Smart et attendez 10 secondes avant de le remettre sous tension. ■ Le chargeur EVlink Home Smart n'est pas connecté au cloud si vous utilisez le Wi-Fi : <ul style="list-style-type: none"> □ Vérifiez que vous avez connecté le chargeur EVlink Home Smart à un Wi-Fi 2.4 GHz avec un mot de passe WPA2. □ Vérifiez que le SSID et le mot de passe sont corrects. □ Si le signal Wi-Fi est trop faible : connectez le chargeur avec un câble Ethernet ou ajoutez un prolongateur de portée Wi-Fi.
Voyant de la station allumé en rouge	<ul style="list-style-type: none"> ■ Vérifiez que le bouton d'arrêt n'est pas verrouillé en le tournant à 90° dans le sens des aiguilles d'une montre. ■ Sinon, coupez l'alimentation de la station, débranchez le connecteur du véhicule électrique, rebranchez l'alimentation, attendez que la station soit prête (voyant vert), avant de rebrancher le connecteur au véhicule électrique. ■ Si cette procédure ne résout pas le problème, vérifiez que l'alimentation est correctement fixée à la borne de masse de protection.
Voyant de la station éteint	<ul style="list-style-type: none"> ■ Pas d'alimentation électrique. Coupez l'alimentation de la station car la station est potentiellement endommagée. Contactez le Centre d'assistance clientèle de Schneider Electric.
Voyant de la station clignote en rouge	<ul style="list-style-type: none"> ■ Vérifier que le câble TIC se connecte correctement ou non avec le chargeur EVlink avec fonction TIC. <ul style="list-style-type: none"> □ Pour le chargeur domestique EVlink en mode TIC 1/2/3 □ Pour le chargeur intelligent EVlink Home avec fonction TIC, activer par l'application eSetup

16 Déclaration de conformité des fonctionnalités sans fil

Pour l'Europe (où le marquage CE s'applique) :

Par la présente, Schneider Electric Industries déclare que cette station de charge de véhicule électrique EVlink Home Smart est conforme aux exigences essentielles et autres dispositions concernées de la directive Équipements radioélectriques RED 2014/53/UE.

La déclaration de conformité UE du chargeur EVlink Home Smart (EV22080801) peut être téléchargée sur : se.com/docs.

- Wi-Fi:
 - Bandes de fréquences de fonctionnement : 2412 MHz – 2472 MHz
 - Puissance d'émission RF maximale : moins de 20 dBm (18,25 dBm)

Pour le Royaume-Uni :

Par la présente, Schneider Electric Industries déclare que cette station de charge de véhicule électrique EVlink Home Smart est conforme aux exigences essentielles et autres dispositions concernées de la réglementation SI 2017 n° 1206 sur les équipements radio.

La déclaration de conformité pour le Royaume-Uni du chargeur EVlink Home Smart (EV22080801-UK) peut être téléchargée sur : se.com/uk/docs.

- Wi-Fi:
 - Bandes de fréquences de fonctionnement : 2412 MHz – 2472 MHz
 - Puissance d'émission RF maximale : moins de 20 dBm (18,25 dBm)

16 Recyclage



Les matériaux d'emballage de cet équipement peuvent être recyclés. Le produit et tous les accessoires flanqués de ce symbole sont des composants électriques et électroniques qui doivent être mis au rebut séparément des déchets ménagers. Aidez-nous à protéger l'environnement en les jetant dans les bacs appropriés. Merci de nous aider à protéger l'environnement.

17 Garantie

Ne pas ouvrir la station ni retirer le capot.
Garantie contractuelle : 18 mois.

